

# Dixi

Regulador de gas de media y baja presión

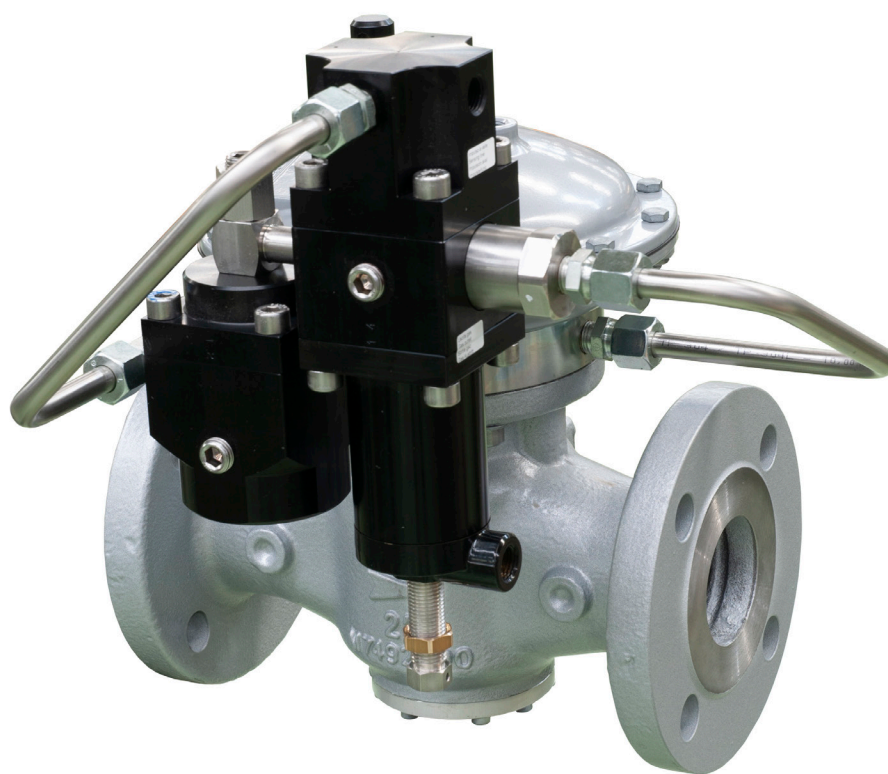

**FOLLETO TÉCNICO**

**Pietro Fiorentini S.p.A.**

Via E. Fermi, 8/10 | 36057 Arcugnano, Italia | +39 0444 968 511  
sales@fiorentini.com

Los datos no son vinculantes. Nos reservamos el derecho  
de realizar cambios sin previo aviso.

dixi\_technicalbrochure\_ESP\_revA

**[www.fiorentini.com](http://www.fiorentini.com)**

# Quiénes somos

Somos una organización internacional especializada en el diseño y la fabricación de soluciones tecnológicamente avanzadas para sistemas de tratamiento, transporte y distribución de gas natural.

Somos el socio ideal para los operadores del sector del petróleo y el gas, con una oferta comercial que abarca toda la cadena del gas natural.

Estamos en constante evolución para satisfacer las más altas expectativas de nuestros clientes en términos de calidad y fiabilidad.

Nuestro objetivo es estar un paso por delante de la competencia, con tecnologías personalizadas y un programa de servicio posventa realizado con el más alto grado de profesionalidad.



## Ventajas de **Pietro Fiorentini**



Asistencia técnica localizada



Experiencia desde 1940



Operamos en más de 100 países

# Área de aplicación

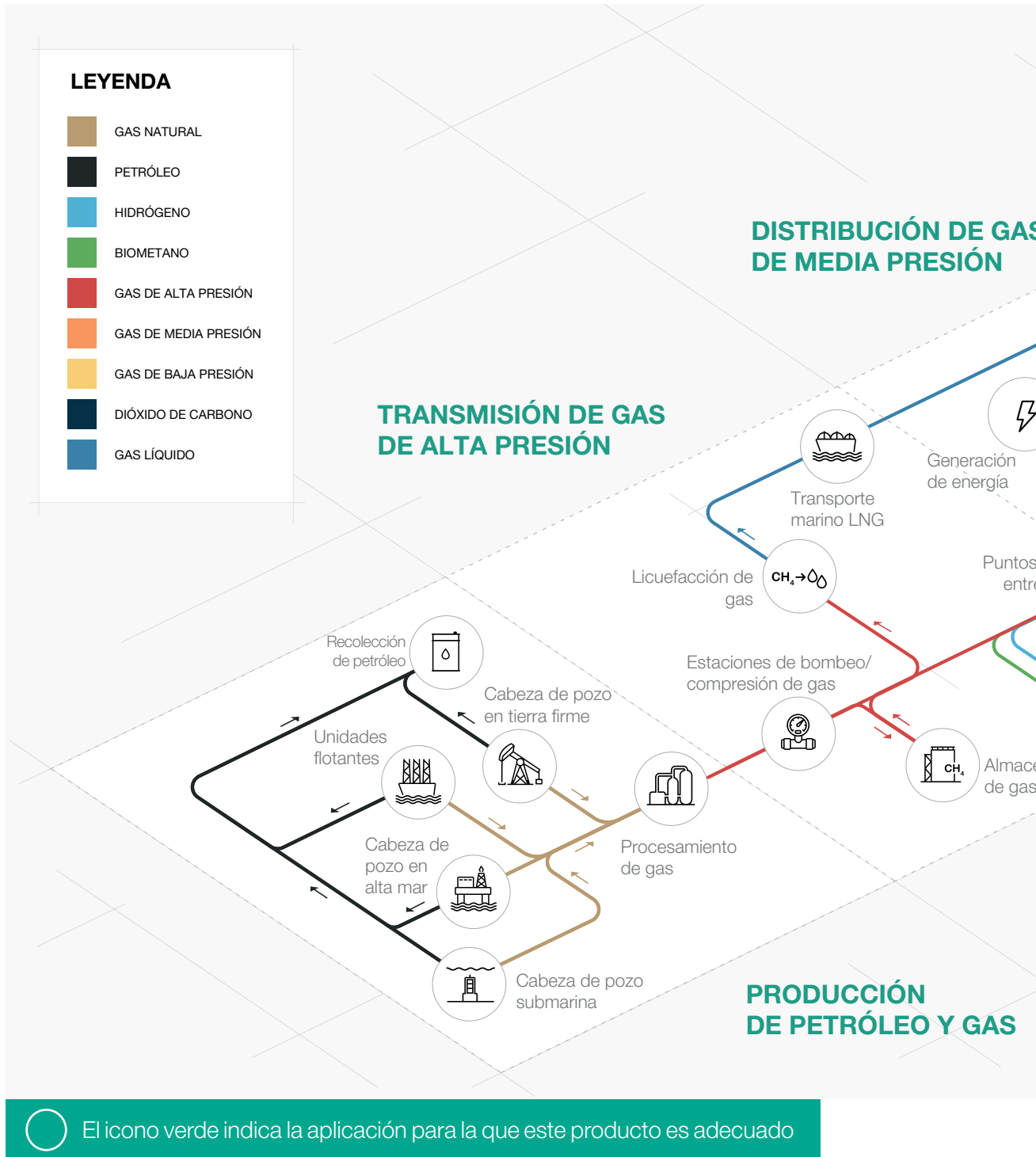

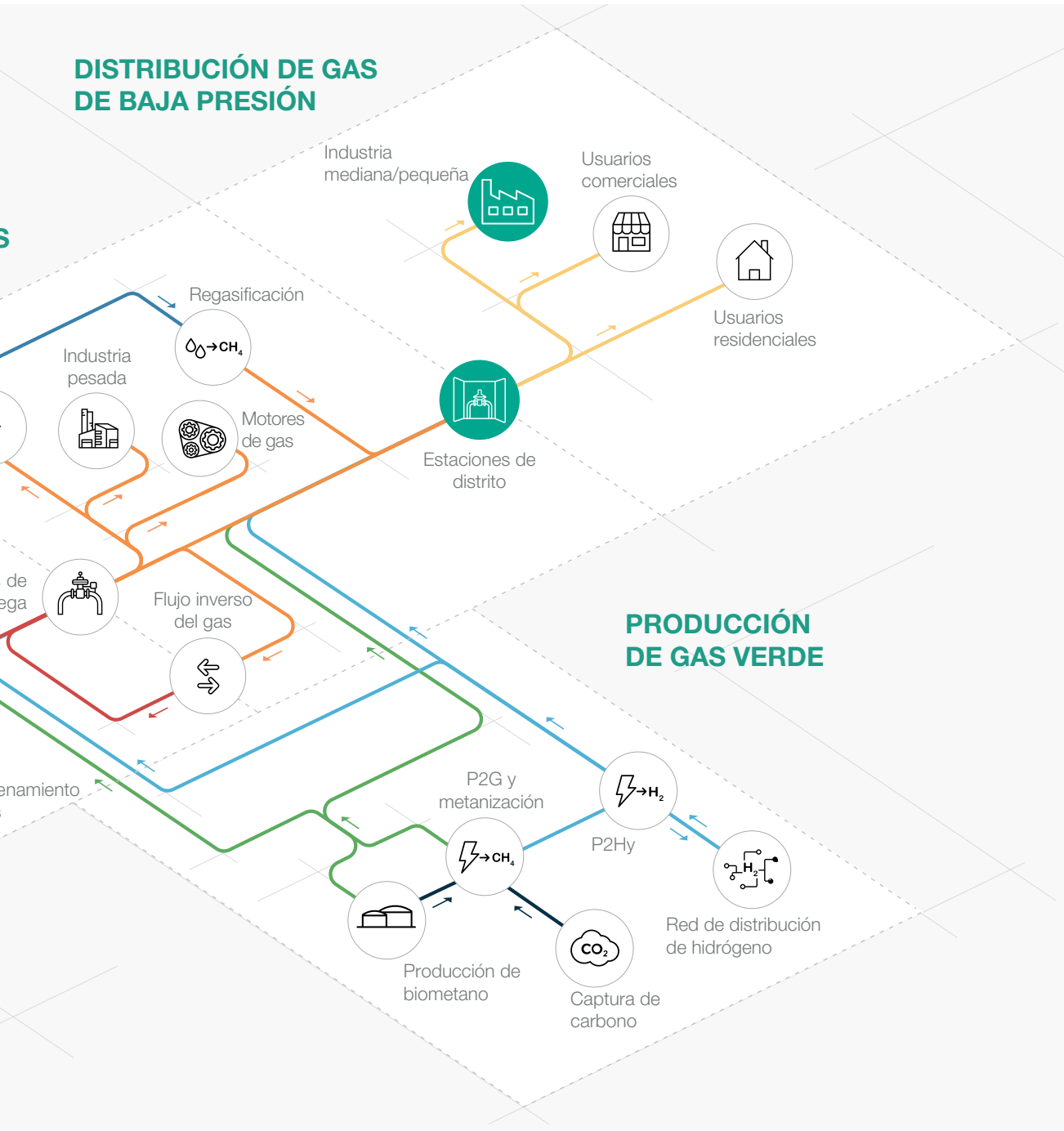

**Figura 1** Mapa del área de aplicación



# Introducción

Dixi es uno de los **reguladores de presión de gas accionados por piloto** diseñado y fabricado por Pietro Fiorentini.

Este equipo es adecuado para su uso con gases no corrosivos previamente filtrados, y se usa principalmente para redes de distribución de gas natural de media y baja presión.

De acuerdo con la norma europea EN 334, está clasificado como «**Fail Close**».

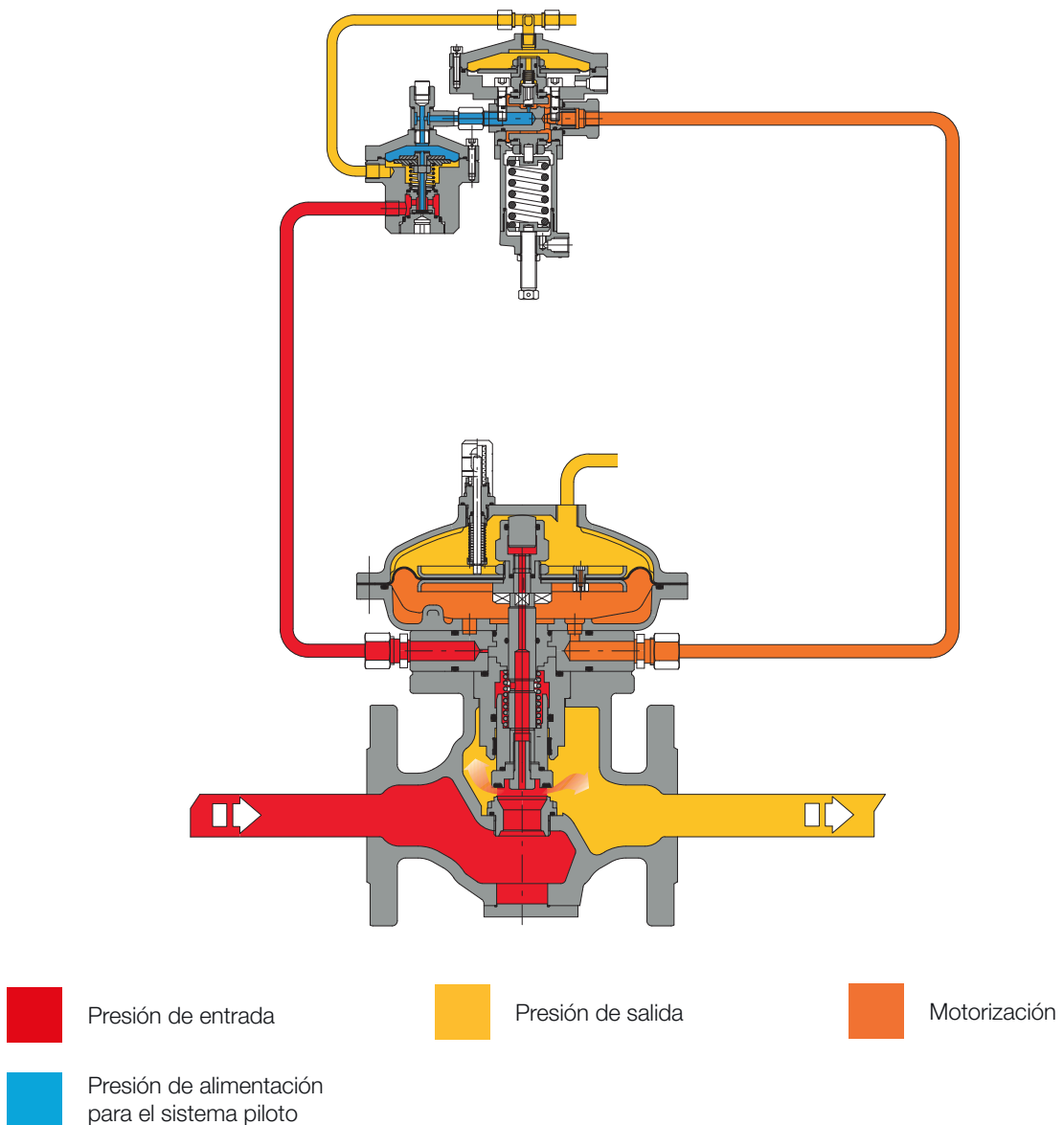

**Figura 2** Dixi

# Características y rangos de calibración

**Dixi** es un dispositivo **accionado por piloto** para media y baja presión con un exclusivo **sistema de equilibrado dinámico** que garantiza una **excelente relación de turn down** combinada con un **control de la presión de salida extremadamente preciso**.

Un regulador de presión equilibrado es un regulador de presión en el que la precisión de la presión de entrega no se ve afectada por la fluctuación de la presión de entrada y el flujo durante su funcionamiento.

Por tanto, un regulador de presión equilibrado puede tener un orificio único para todas las condiciones de funcionamiento de presión y flujo.

Este regulador es adecuado para su uso con gases no corrosivos previamente filtrados y en redes de distribución, así como en aplicaciones industriales de alta capacidad.

Se trata de un **diseño Top Entry** que permite un **fácil mantenimiento** de las piezas directamente en el campo **sin necesidad de retirar el cuerpo de la tubería**.

El ajuste del punto de consigna del regulador se realiza a través de una unidad piloto utilizada para cargar y descargar la presión de purga desde la cámara superior.

El diseño modular de los reguladores de presión Dixi permite la válvula de cierre rápido LA.

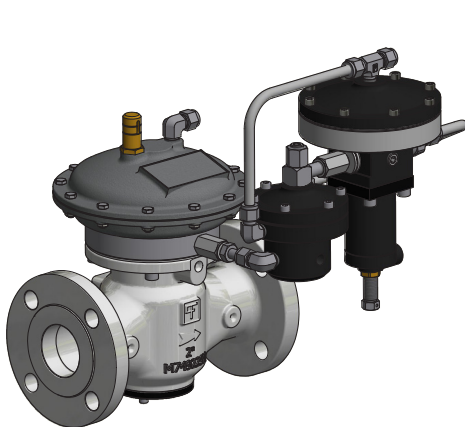

**Figura 3** Dixi

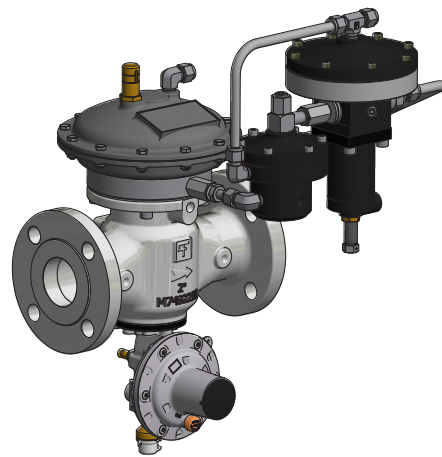

**Figura 4** Dixi con válvula de cierre rápido LA



## Ventajas competitivas de Dixi



Diseño compacto y sencillo



Top Entry



Alta precisión



Mantenimiento sencillo



1:500 Alta relación de turn down



Accesorios de montaje



Tapón Fail Close y regulador de asiento



Tipo equilibrado



Filtro de piloto incorporado



Compatible con biometano y mezcla de hidrógeno al 10 %.  
Mezclas superiores disponibles bajo pedido

## Características

Características	Valores
Presión de diseño*	hasta 1,6 MPa hasta 16 barg
Temperatura ambiente*	de -20 °C a +60 °C de -4 °F a +140 °F
Rango de temperatura del gas de entrada*	de -20 °C a +60 °C de -4 °F a +140 °F
Rango de presión de entrada bpu (MAOP)	de 0,05 a 1,6 MPa de 0,5 a 16 barg
Rango de presión aguas abajo Wd	de 0,0007 a 0,6 MPa de 0,007 a 6 barg
Accesorios disponibles	Válvula de cierre rápido LA, indicador de apertura
Presión diferencial mínima	0,01 MPa 0,1 barg
Clase de precisión AC	hasta 2,5
Clase de presión de bloqueo SG	hasta 10
Dimensiones nominales DN	DN 25 / 1"; DN 40 / 1" 1/2; DN 50 / 2"
Conexiones*	Clase 150 RF según ASME B16.5 y PN16, 25 según ISO 7005

**(\*) OBSERVACIÓN: Otras características funcionales y/o rangos de temperatura ampliados disponibles a petición. Los rangos de temperatura indicados son los máximos para los que se cumplen todas las prestaciones del equipo, incluida la precisión. El producto estándar puede tener un rango de valores más estrecho.**

Tabla 1 Características



# Materiales y aprobaciones

Pieza	Material
Cuerpo	Acero fundido ASTM A216 WCB para todos los tamaños Hierro fundido dúctil GS 400-18 ISO 1083
Cabezales	Aluminio fundido a presión EN AC 43500
Asiento	Acero inoxidable
Diafragma	Lona engomada
Juntas tóricas	Goma de nitrilo
Racores de compresión	De acuerdo con la norma DIN 2353 en acero al carbono galvanizado. Acero inoxidable bajo pedido

**OBSERVACIÓN:** Los materiales indicados anteriormente se refieren a los modelos estándar. Se pueden proporcionar diferentes materiales según las necesidades específicas.

**Tabla 2** Materiales

## Normas de fabricación y aprobaciones

El regulador **Dixi** está diseñado de acuerdo con la norma europea EN 334.

El regulador reacciona cerrándose (Fail Close) de acuerdo con la norma EN 334.

El producto está certificado de conformidad con la Directiva Europea 2014/68/UE (PED).

Clase de fuga: hermético a prueba de burbujas, mejor que VIII según ANSI/FCI 70-3.



EN 334



PED-CE



# Rangos y tipos de pilotos

Tipo	Modelo	Funcionamiento	Rango Wh		Enlace web de la tabla de muelles
			kPa	mbarg	
Piloto principal	201/A	Manual	0,7 - 58	7 - 580	<a href="#">IT 475</a>

**Tabla 3** Tabla de ajustes

Ajuste del piloto	
Tipo de piloto .../A	Ajuste manual
Tipo de piloto .../D	Control eléctrico a distancia de la presión de ajuste
Tipo de piloto .../CS	Control de la presión de ajuste mediante señal neumática
Tipo de piloto .../FIO	Unidad inteligente para el ajuste de la presión, la supervisión y la limitación del flujo a distancia

**Tabla 4** Tabla de ajuste del piloto

Enlace general a las tablas de calibración: [PRESIONE AQUÍ](#) o use el código QR:



# Accesorios

## Para los reguladores de presión:

- Limitador de Cg
- Interruptores de límite
- Transmisor de posición
- Válvula de cierre rápido

## Para el circuito piloto:

- Filtro suplementario CF14 o CF14/D

## Monitor en línea

**El monitor en línea generalmente se instala aguas arriba del regulador activo.**

Aunque la función del regulador monitor es diferente, los dos reguladores son prácticamente idénticos desde el punto de vista de sus componentes mecánicos.

La única diferencia es que el monitor se ajusta a una presión más alta que el regulador activo.

Los coeficientes Cg del regulador activo con un monitor en línea son los mismos, pero durante el dimensionamiento del regulador activo se considerará la caída de presión diferencial generada por el monitor en línea totalmente abierto. En la práctica, para incorporar este efecto se puede aplicar una reducción de Cg del 20 % del regulador activo.

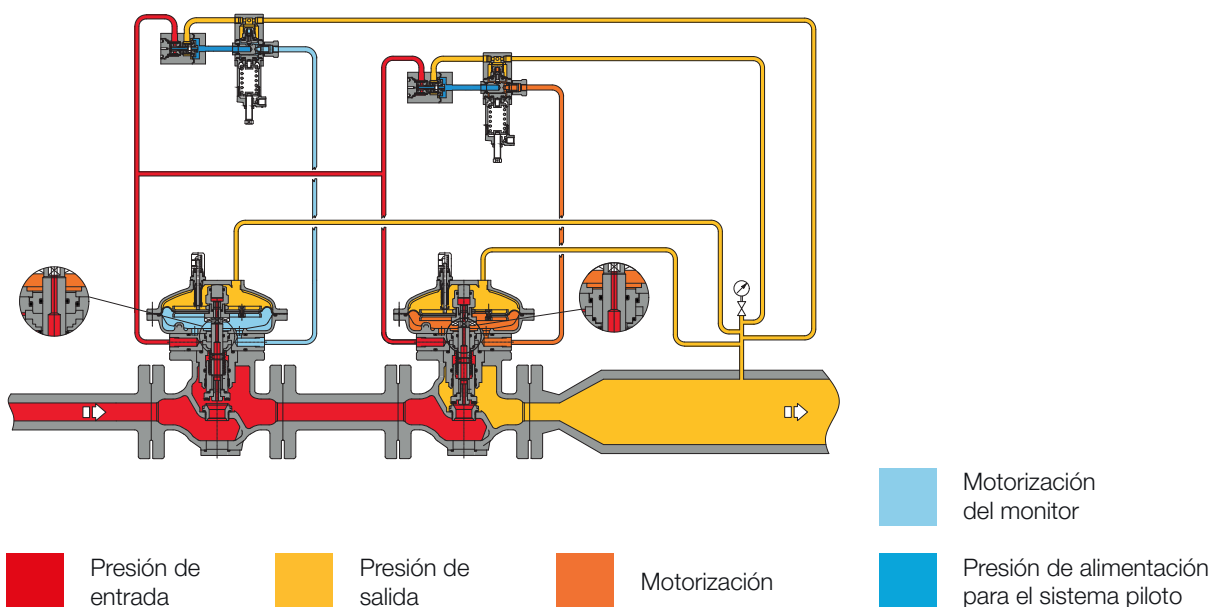

**Figura 5** Monitor en línea Dixi



## Válvula de cierre rápido LA

El regulador de presión Dixi ofrece la posibilidad de instalar una **válvula de cierre rápido incorporada LA** y esto se puede hacer durante el proceso de fabricación o se puede adaptar *in situ*.

LA está disponible para todos los tamaños.

**La adaptación se puede realizar sin modificar** el conjunto del regulador de presión. Con la válvula de cierre rápido incorporada, el coeficiente Cg de la válvula es un 5 % inferior al de la versión estándar.

Las características principales del dispositivo son:



Cierre por sobrepresión



Cierre por subpresión



By-pass interno



Pulsador para prueba de disparo



Dimensiones compactas



Mantenimiento sencillo



Opción de disparo a distancia



Opción de final de carrera

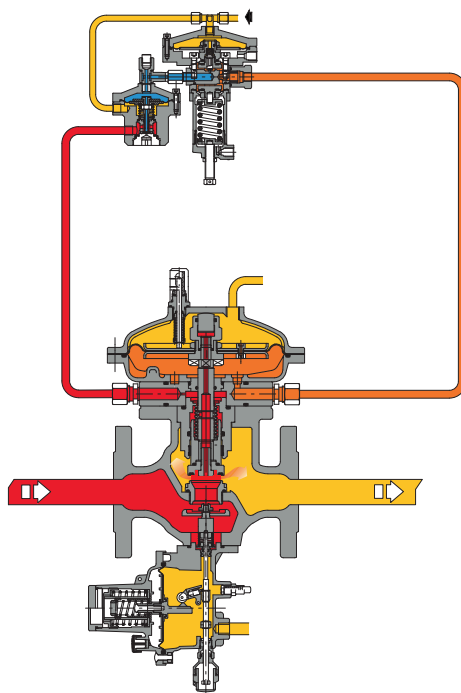

Presión de entrada

Motorización

Presión de salida

Presión de alimentación para el sistema piloto

Figura 6 Dixi con LA

Presostatos - tipos y gamas					
Tipo SSV	Modelo	Funcionamiento	Rango Wh		Enlace web de la tabla de muelles
			kPa	mbarg	
LA	BP	OPSO	3 - 18	30 - 180	<a href="#">TT 00214</a>
		UPSO	0,6 - 6	6 - 60	
LA	MP	OPSO	14 - 45	140 - 450	<a href="#">TT 00214</a>
		UPSO	1 - 24	10 - 240	
LA	TR	OPSO	25 - 550	250 - 5500	<a href="#">TT 00214</a>
		UPSO	10 - 350	100 - 3500	

**Tabla 5** Tabla de ajustes



# Pesos y dimensiones

## Dixi



Figura 7 Dimensiones Dixi

Pesos y dimensiones (para otras conexiones, póngase en contacto con su representante de Pietro Fiorentini más cercano)

	[mm]   pulgadas	[mm]   pulgadas	[mm]   pulgadas	[mm]   pulgadas
Tamaño (DN)	25   1"	40   1" 1/2	50   2"	50   2"
Tipo	embridada	embridada	roscada	embridada
S - ANSI 150/PN 16	183   7,2"	223   8,78"	220   8,66"	254   10"
Ø	200   7,87"	200   7,87"	200   7,87"	200   7,87"
A	230   9,06"	240   9,45"	240   9,45"	240   9,45"
B	260   10,24"	270   10,63"	270   10,63"	270   10,63"
C	80   3,15"	90   3,54"	90   3,54"	90   3,54"
D	100   3,94"	100   3,94"	100   3,94"	100   3,94"
E	290   11,42"	290   11,42"	290   11,42"	290   11,42"
F	210   8,27"	210   8,27"	210   8,27"	210   8,27"
Conexiones de tubos	Øe 10 x Øi 8 (con medidas imperiales a petición)			

Peso	kg   lbs	kg   lbs	kg   lbs	kg   lbs
ANSI 150/PN 16	12   26	15   33	16   35	21   46

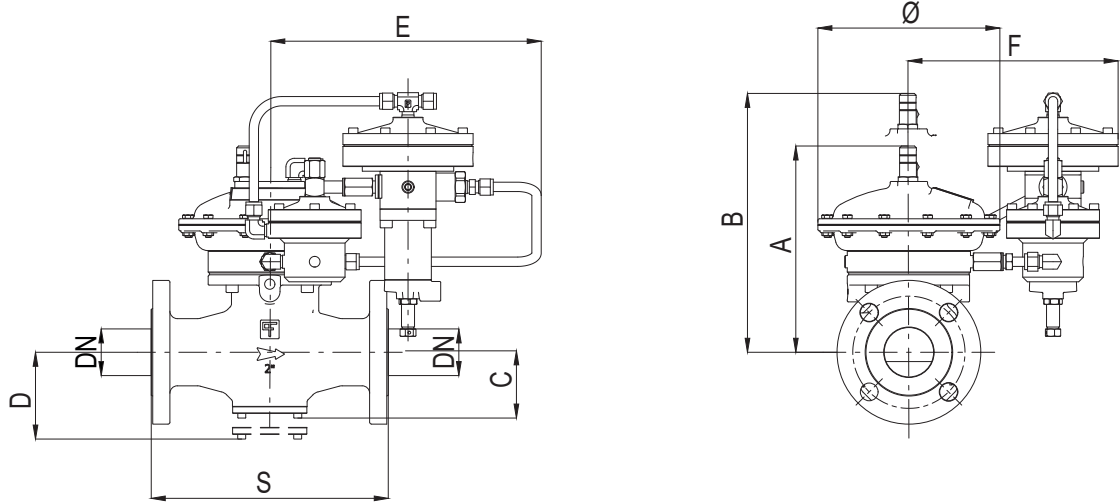
Tabla 6 Pesos y dimensiones

## Dixi + LA

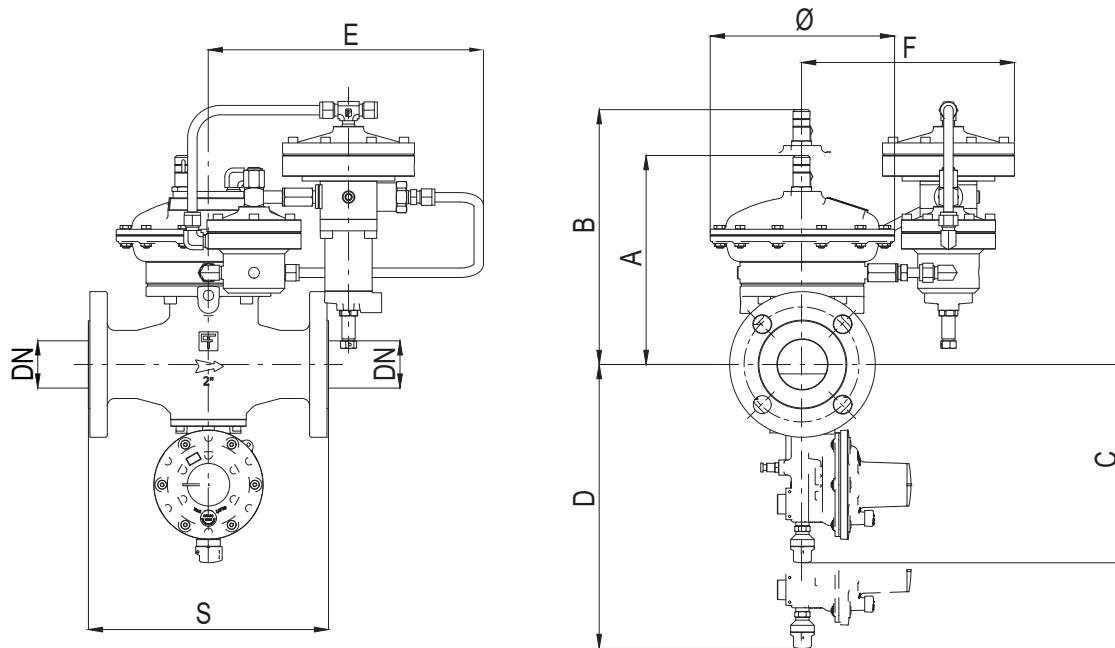

**Figura 8** Dimensiones de Dixi + LA

Pesos y dimensiones (para otras conexiones, póngase en contacto con su representante de Pietro Fiorentini más cercano)

	[mm]   pulgadas	[mm]   pulgadas	[mm]   pulgadas	[mm]   pulgadas
Tamaño (DN)	25   1"	40   1 1/2"	50   2"	50   2"
Tipo	embridada	embridada	roscada	embridada
S - ANSI 150/PN 16	183   7,2"	223   8,78"	220   8,66"	254   10"
Ø	200   7,87"	200   7,87"	200   7,87"	200   7,87"
A	230   9,06"	240   9,45"	240   9,45"	240   9,45"
B	260   10,24"	270   10,63"	270   10,63"	270   10,63"
C	200   7,87"	200   7,87"	200   7,87"	200   7,87"
D	220   8,66"	220   8,66"	220   8,66"	220   8,66"
E	290   11,42"	290   11,42"	290   11,42"	290   11,42"
F	210   8,27"	210   8,27"	210   8,27"	210   8,27"
Conexiones de tubos	Øe 10 x Øi 8 (con medidas imperiales a petición)			

Peso	kg   lbs	kg   lbs	kg   lbs	kg   lbs
ANSI 150/PN 16	13   29	16   35	17   37	22   49

**Tabla 7** Pesos y dimensiones



# Dimensionamiento y Cg

En general, la elección de un regulador se realiza a partir del cálculo del caudal determinado mediante el uso de fórmulas que utilizan los coeficientes de caudal (Cg) y el factor de forma (K1) indicados por la norma EN 334.

Coeficiente de caudal			
Tamaño nominal	25	40	50
Pulgadas	1"	1" 1/2	2"
Cg	540	983	1014
K1	104	96	96

**Tabla 8** Coeficiente de caudal

Para el dimensionamiento [PRESIONE AQUÍ](#) o use el código QR:



**Nota:** En caso de que no tenga las credenciales adecuadas para acceder, póngase en contacto con su representante de Pietro Fiorentini más cercano.

Dado que el regulador está instalado como parte de un sistema, el dimensionamiento online considera más variables, garantizando una propuesta completa y exhaustiva.

Para gases diferentes, y para gas natural con una densidad relativa distinta de 0,61 (en comparación con el aire), se aplicarán los coeficientes de corrección de la fórmula siguiente.

$$F_c = \sqrt{\frac{175,8}{S \times (273,16 + T)}}$$

S = densidad relativa (véase la tabla 9)  
T = temperatura del gas (°C)



### Factor de corrección Fc

Tipo de Gas	Densidad relativa S	Factor de corrección Fc
Aire	1,00	0,78
Propano	1,53	0,63
Butano	2,00	0,55
Nitrógeno	0,97	0,79
Oxígeno	1,14	0,73
Dióxido de carbono	1,52	0,63

Nota: la tabla muestra los factores de corrección Fc válidos para el Gas, calculados a una temperatura de 15 °C y a la densidad relativa declarada.

**Tabla 9** Factor de corrección Fc

### Conversión del caudal

$$\text{Stm}^3/\text{h} \times 0,94795 = \text{Nm}^3/\text{h}$$

Nm<sup>3</sup>/h condiciones de referencia T= 0 °C; P= 1 barg  
Stm<sup>3</sup>/h condiciones de referencia T= 15 °C; P= 1 barg

**Tabla 10** Conversión del caudal

### PRECAUCIÓN:

Para obtener un rendimiento óptimo, evitar fenómenos de erosión prematura y limitar las emisiones de ruido, se recomienda comprobar que la velocidad del gas en la brida de salida no supere los valores del gráfico siguiente. La velocidad del gas en la brida de salida puede calcularse mediante la siguiente fórmula:

$$V = 345,92 \times \frac{Q}{\text{DN}^2} \times \frac{1 - 0,002 \times \text{Pd}}{1 + \text{Pd}}$$

V = velocidad del gas en m/s  
Q = caudal de gas en Stm<sup>3</sup>/h  
DN = tamaño nominal de regular en mm  
Pd = presión de salida en barg

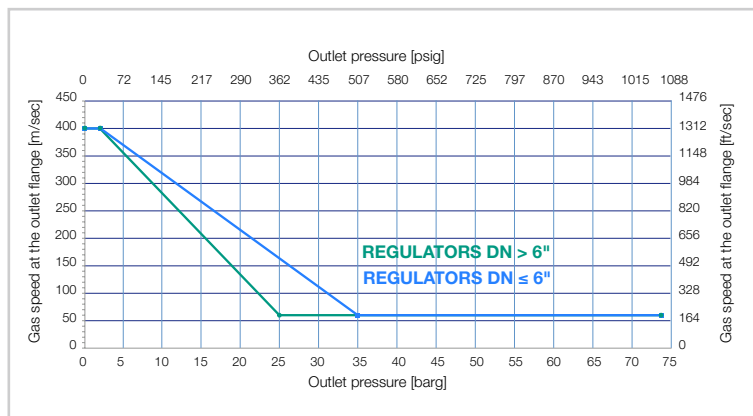



El dimensionamiento de los reguladores suele hacerse en función del valor  $C_g$  de la válvula (tabla 8).

Los caudales en posición totalmente abierta y en diversas condiciones de funcionamiento están relacionados con las siguientes fórmulas donde:

$Q$  = caudal en  $\text{Stm}^3/\text{h}$

$P_u$  = presión de entrada en bar (abs)

$P_d$  = presión de salida en bar (abs).

- **A** > cuando se conoce el valor  $C_g$  del regulador, así como  $P_u$  y  $P_d$ , se puede calcular el caudal de la siguiente manera:

- **A-1** en condiciones subcríticas: ( $P_u < 2 \times P_d$ )

$$Q = 0,526 \times C_g \times P_u \times \sin \left( K1 \times \sqrt{\frac{P_u - P_d}{P_u}} \right)$$

- **A-2** en condiciones críticas: ( $P_u \geq 2 \times P_d$ )

$$Q = 0,526 \times C_g \times P_u$$

- **B** > viceversa, cuando se conocen los valores de  $P_u$ ,  $P_d$  y  $Q$ , el valor de  $C_g$ , y por tanto el tamaño del regulador, puede calcularse utilizando:

- **B-1** en condiciones subcríticas: ( $P_u < 2 \times P_d$ )

$$C_g = \frac{Q}{0,526 \times P_u \times \sin \left( K1 \times \sqrt{\frac{P_u - P_d}{P_u}} \right)}$$

- **B-2** en condiciones críticas ( $P_u \geq 2 \times P_d$ )

$$C_g = \frac{Q}{0,526 \times P_u}$$

**NOTA:** El valor sin se entiende como DEG.





# Pietro Fiorentini

**TB0019ESP**



Los datos no son vinculantes. Nos reservamos el derecho  
de realizar cambios sin previo aviso.

[dixi\\_technicalbrochure\\_ESP\\_revA](#)

[www.fiorentini.com](http://www.fiorentini.com)